

1... 10V Dimmable constant current control gears for LED modules up to 400W. IP67

Equipo 1... 10V regulable de alimentación de corriente constante para módulos LED hasta 400W. IP67

DLC-TN-
1...10V
220-240V
AC 50-60Hz

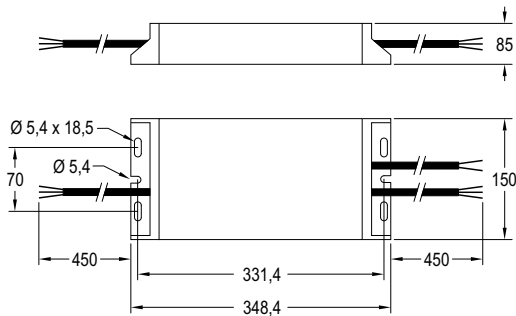

Model Modelo	Ref. No.	Output power range	Output current	Output voltage range	Power factor	System efficiency	Max. temp. at tc point Temp. máx. envolvente	Operating temp. Temp. funcionamiento	Dimensions Dimensiones		
		Rango de potencia en módulo W	Corriente de salida mA	Rango de tensión de salida Vdc	Factor de potencia λ	Rendimiento del sistema η (%)			Width Ancho mm	Height Alto mm	Length Largo mm
DLC 400/700-TN-1...10V	9918381	300... 400	700	428... 571	0,99	94	65	-40... +50	150	84,7	348,4

For other currents consult our commercial department / Para otras corrientes consultar con el departamento comercial

- ~ IP67 equipment.
- ~ Class II electrical protection.
- ~ Connection with double insulated cables.
- ~ Current regulation control through 1... 10V.
- ~ Regulation range: 40... 100%.
- ~ High power factor.
- ~ Overload protection.
- ~ Short circuit protection.
- ~ Protection against no load operation.
- ~ Input Transient Protection (ITP) included: 10kV/5kA L-N and LN-PE (Imax=10kA).
- ~ Permitted input voltage AC: 198-264V.
- ~ Nominal lifetime at max. ta allowed: 50.000h.
- ~ Output ripple current (ORC) <4%.
- ~ Low Total Harmonic Distortion (THD) <15%.
- ~ High quality light without flickering.

- ~ Equipo IP67.
- ~ Protección eléctrica Clase II.
- ~ Con conexiones por cables de doble aislamiento.
- ~ Control de regulación de corriente mediante señal 1... 10V.
- ~ Rango de regulación: 40... 100%.
- ~ Alto factor de potencia.
- ~ Protección contra sobrecarga.
- ~ Protección contra cortocircuito.
- ~ Protección en circuito abierto.
- ~ Protección contra transitorios (ITP) incluido: 10kV/5kA L-N y LN-PE (Imax=10kA).
- ~ Tensión permitida AC: 198-264V.
- ~ Vida útil a máxima ta permitida: 50.000h.
- ~ Rizado de corriente de salida (ORC) <4%.
- ~ Baja distorsión armónica (THD) <15%.
- ~ Elevada calidad de la luz sin parpadeos.

Packaging and weight p. 191 and www.elt.es/productos/packaging_EL.T.pdf
Instructions manual on www.elt.es/productos/inst_manual.html

Embalaje y peso pág. 191 y www.elt.es/productos/embalaje_EL.T.pdf
Manual de instrucciones en www.elt.es/productos/manual_instrucciones.html



EN-61000-3-3 Voltage changes, voltage fluctuations and flicker
Fluctuaciones de tensión y flicker

EN-61347-2-13 Safety / Seguridad

EN-62384 Performance / Funcionamiento

EN-61000-3-2 Harmonics / Armónicos

EN-55015 Interferences / Interferencias

EN-61547 EMC Immunity / Inmunidad CEM

