

- ~ LED Module appropriate for operation in constant current.
- ~ High luminous efficiency.
- ~ Low voltage of the module, allowing applications up to more than 4.000lm with a voltage under 50V.
- ~ Low heating of the module due to the independent operation of the LED in low current.
- ~ Built-in luminaires.

- ~ Módulo de LED apropiado para funcionamiento en corriente constante.
- ~ Alta eficiencia lumínica.
- ~ Baja tensión del módulo lo que permite aplicaciones de hasta más de 4.000lm con una tensión inferior a 50V.
- ~ Bajo calentamiento del módulo debido al funcionamiento independiente del LED a baja corriente.
- ~ Instalación en luminaria.

Model Modelo	Ref. No.	Typical power in module Potencia típica en módulo	Maximum current Intensidad máxima	Typical voltage range Rango de tensión típica	Colour temp. Temp. de color	Typical luminous flux at amb. temp. 25 °C Flujo luminoso típico a temp. amb. 25 °C	Typical luminous efficacy Eficiencia luminosa típica	CRI	Max. temp. at tc point Temp. máx. en tc	Operating temp. Temp. funcionamiento	Max. Temp. In the junction Temp. Máx. En la unión	Units per box Unidades por caja
		W	mA	V	*K	*lm	lm / W		tc (°C)	ta (°C)	Tj (°C)	
eLED LINE 1 1250 830	9950508	8,5	700	11,6...12,8	3.000	1.150	135	>80	75	-40...+55	110	80
eLED LINE 1 1250 840	9950509	8,5	700	11,6...12,8	4.000	1.250	146	>80	75	-40...+55	110	80

* Luminous flux tolerance $\pm 10\%$ and for colour temperature $\pm 7\%$ guaranteeing a standard deviation of $\pm 3\%$ per module eLED

Tolerancia de Flujo Luminoso de $\pm 10\%$ y de Temperatura de Color $\pm 7\%$ asegurando una desviación típica de un $\pm 3\%$ por módulo eLED

For other colour temperatures consult our comercial department / Para otras temperaturas de color consultar con el departamento

- ~ Beam angle 120°.
- ~ Colour tolerance: 3 MacAdam's ellipses - 3SDCM.
- ~ Excellent thermal performance, it doesn't require further dissipation
- ~ Dimmable.
- ~ Indifferent installation position.
- ~ Anti-reverse polarity protection.
- ~ Designed upon ZHAGA requirements book 7 cat. LLE-L28W4.
- ~ Push wire connection.
- ~ The connector allows connection and disconnection.
- ~ Wire gauge: 0,2... 0,75 mm².
- ~ Stripping length: 6...7 mm.
- ~ Long life time of 50,000 hours at Tc luminous flux of > 70% after this time period.

~ Diffusers available. See accessories section.

- ~ Made in Spain.
- ~ 5 years warranty in combination with an appropriate ELT driver.

Packaging and weight p. 191 and www.elt.es/productos/packaging_EL.T.pdf
Product selection p. 77 and www.elt.es/productos/product_finder.html

- ~ Angulo de visión 120°.
- ~ Tolerancia de color: 3 elipses de MacAdam - 3SDCM.
- ~ Bajo calentamiento del módulo, no requiere ningún tipo de disipación extra.
- ~ Regulable.
- ~ Posición de la operación indiferente.
- ~ Protección contra inversión de polaridad.
- ~ Diseñado bajo requerimiento ZHAGA libro 7 cat. LLE-L28W4.
- ~ Conexión mediante conector rápido.
- ~ Conector que permite conexión y desconexión.
- ~ Sección conductor: 0,2... 0,75 mm².
- ~ Longitud de pelado: 6... 7 mm.
- ~ Larga vida de 50.000 horas a Tc con flujo luminoso > 70% después de este periodo.

~ Difusores disponibles. Ver apartado de accesorios.

- ~ Fabricado en España.
- ~ Garantía de 5 años en combinación con driver ELT apropiado.

Embalaje y peso pág. 191 y www.elt.es/productos/embalaje_EL.T.pdf
Selección de producto pág. 77 y www.elt.es/productos/buscador_producto.html



EN 62031 Safety / Seguridad
EN 62471 Photo-biological / Fotobiológica



LUMINOUS FLUX DATA

Current <i>Intensidad</i>	Colour Temperature <i>Temperatura de Color</i>	Typical luminous flux at amb. temp. 25 °C <i>Flujo luminoso típico a temp. amb. 25 °C</i>
mA	*K	*lm
700	3.000	1.150
	4.000	1.250
	5.700	1.280
500	3.000	835
	4.000	905
	5.700	930
350	3.000	605
	4.000	660
	5.700	675

* Luminous flux tolerance $\pm 10\%$ and for colour temperature $\pm 7\%$ guaranteeing a standard deviation of $\pm 3\%$ per module eLED
Tolerancia de Flujo Luminoso de $\pm 10\%$ y de Temperatura de Color $\pm 7\%$ asegurando una desviación típica de un $\pm 3\%$ por módulo eLED

DATOS DEL FLUJO LUMINOSO

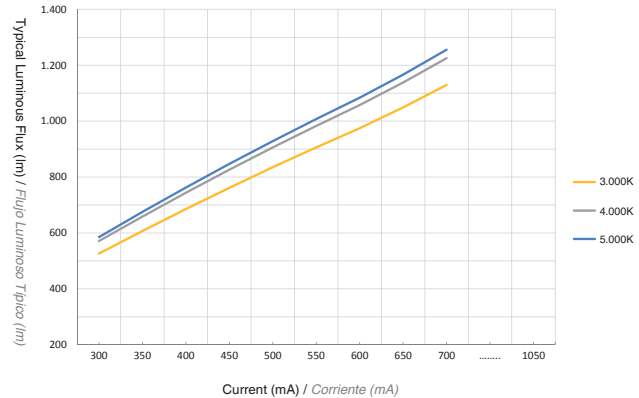

LED BIN SELECTION

Each eLED LINE is made with approved LED and selected previously during our logistic process, considering brightness, colour and voltage, obtaining guaranteed uniformity and light quality.

Brightness: Choice of LEDs with high efficiency to ensure the specified lumens / watt ratio.

Voltage: Tolerance in each LED of maximum 0,1V.

Colour: The possible variation of LED colour is imperceptible to the human eye, and as a result gives 3 MacAdam's ellipses: 3SDCM.

ELECCIÓN DEL BIN DEL LED

Cada eLED LINE se fabrica con LED previamente acordado y seleccionado en nuestro proceso logístico, en cuanto a Brillo, Color y Tensión, de esta forma la uniformidad y calidad de la luz está garantizada.

Brillo: Elección de los LEDs con nivel alto de eficiencia para garantizar los lúmenes/watio especificados.

Tensión: Tolerancia en cada LED máxima de 0,1V.

Color: La posible variación de color de los LED es imperceptible al ojo humano, dando como resultado 3 elipses de MacAdam: 3SDCM.

LUMINOUS INTENSITY DISTRIBUTION CURVES (Cd/Klm) @700mA

This luminous intensity distribution curve is the result of the information obtained with an unique eLED LINE module without any type of optics.

CURVAS DE DISTRIBUCIÓN DE INTENSIDAD LUMÍNICA (Cd/Klm) @700mA

Esta curva de distribución de intensidad lumínica es el resultado de los datos obtenidos de un único modulo eLED LINE sin ningún tipo de óptica.

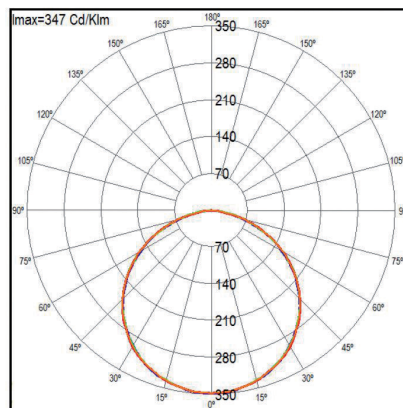

COMBINATION EXAMPLES
eLED LINE AND ELT DRIVER @ 700mA

EJEMPLOS DE COMBINACIONES
eLED LINE Y DRIVER ELT @ 700mA

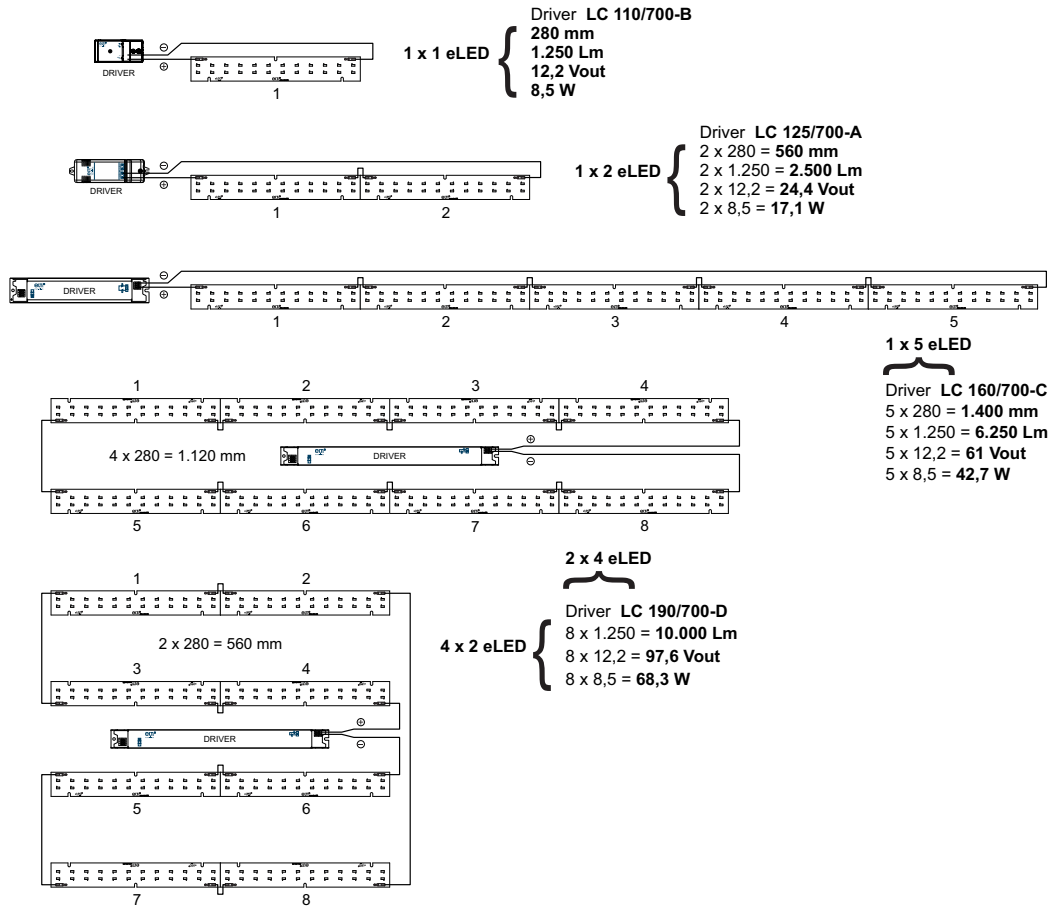

Product selection p. 77 and www.elt.es/productos/product_finder.html
Selección de producto pág. 77 y www.elt.es/productos/buscador_producto.html

Assembly and Safety Information

The eLED LINE must be applied to dry and clean surfaces that are free from dust, oil, silicone or other soiling.

eLED LINE products are sensitive to mechanical efforts, avoid applying mechanical tensions, bending stresses, millings, pressure, or any other form of mechanical stress on them.

eLED LINE modules should be taken by the edges of the printed circuit board, never by the top side where the LED components are.

Handle eLED LINE products in protected zones against static electricity. (ESD Electric Static Discharge).

A gap between consecutive modules is recommended to facilitate the thermal expansion.

Información de instalación y de seguridad

El módulo debe ser instalado en superficies secas y limpias, libres de polvo, aceite, silicona u otra suciedad.

Los productos eLED LINE son sensibles a esfuerzos mecánicos, evite aplicar tensiones mecánicas, esfuerzos de flexión, fresados, presión, o cualquier otra forma de estrés mecánico.

Tome los módulos eLED LINE por los bordes del circuito impreso, nunca sobre la cara top donde se sitúan los componentes LED.

Manipule los productos eLED LINE en zonas protegidas contra la electricidad estática. (ESD Electric Static Discharge).

Se recomienda dejar una separación entre módulos consecutivos para favorecer las dilataciones.

